

LEGENDA PLOCH:

- ASFALT - VOZOVKA
- ASFALT - PARKOVACÍ STÁNÍ
- ZÁMKOVÁ DLAŽBA tl. 80 mm
- RELIÉFNÍ ZÁMKOVÁ DLAŽBA
- ZÁMKOVÁ DLAŽBA tl. 60 mm - CHODNÍK
- ZÁMKOVÁ DLAŽBA tl. 60 mm - PROSTOR PRO ODPADY
- KAMENNÁ DLAŽBA tl. 150 mm
- NAPOJENÍ - FRÉZA + ACO 11S, tl. 40 mm
- OBLOŽENÍ LOMOVÝM KAMENEM tl. 200 mm
- ZELENĚ

LEGENDA SOUČASNÉHO STAVU:

- ASFALT
- OBRUBA
- PŘÍDLAŽBA
- PLOT
- OCHRANNÝ TÝČOVÝ ZNAK
- ŠOUPĚ VODA
- KANALIZAČNÍ ŠACHTA
- KANALIZAČNÍ VPUŠT
- SONDA
- HUP
- SKŘÍŇKA ELEKTRO
- LAMPA
- STOŽÁR BETONOVÝ
- STOŽÁR KOVOVÝ
- STOŽÁR DŘEVĚNÝ
- SVISLÉ DOPRAVNÍ ZNAČENÍ
- VJEZD / VCHOD
- KEŘ
- ODSTRANĚNÍ STROMŮ

LEGENDA:

- HRANY
- OSA KOMUNIKACE
- ROZDĚLENÍ PARCEL
- OBRUBA SADOVÁ - NÁŠLAP +6cm (vodící linie)
- OBRUBA SADOVÁ - NÁŠLAP +0cm
- ODVODŇOVACÍ ŽLAB - ACO DRAIN
- VODOROVNÉ DOPRAVNÍ ZNAČENÍ
- NÁVRH SVISLÉHO DOPRAVNÍHO ZNAČENÍ

LEGENDA DOPRAVNÍHO ZNAČENÍ:

- VODOROVNÉ DOPRAVNÍ ZNAČENÍ
- NÁVRH SVISLÉHO DOPRAVNÍHO ZNAČENÍ

PŘÍČNÝ ŘEZ ODVODŇOVACÍM ŽLABEM; M1:20

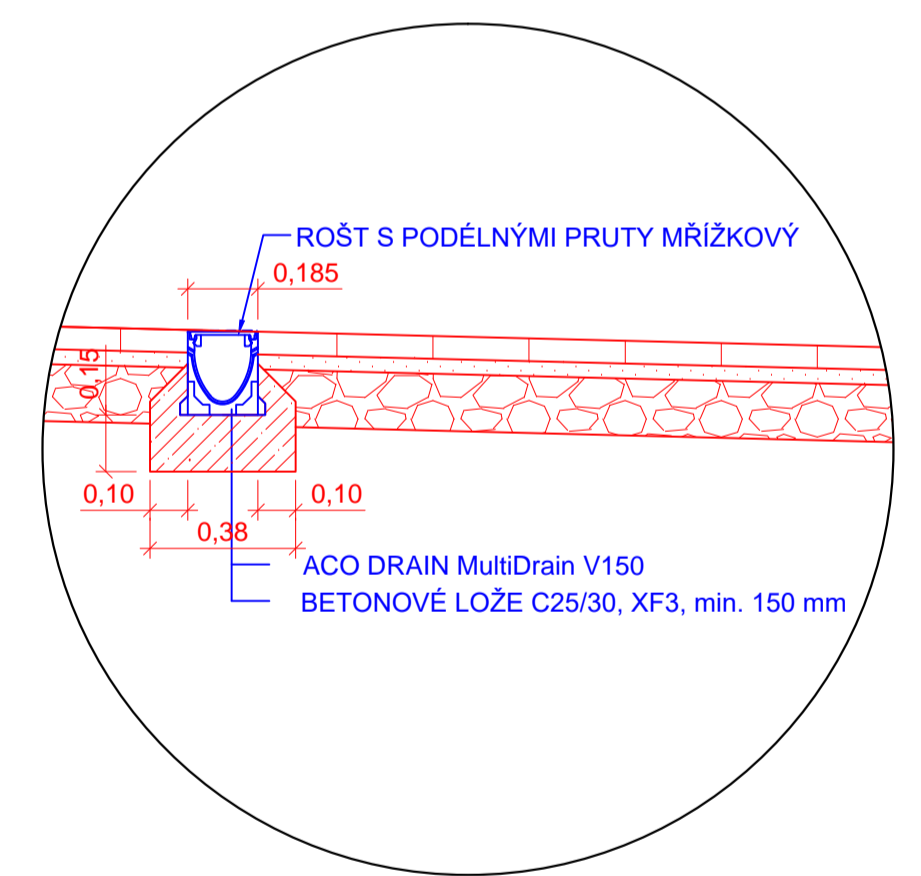

Generální projektant:		<b>Flexum Trade a.s.</b>		
HlP: Ing. arch. Pavel Štamberg		Flexum Trade a.s. Kaprova 42/24, 110 00 Praha 1 IČO: 28593090, DIČ: CZ28593090		
tel: 775 135 227, projekce@flexumtrade.cz				
Císlo zakázky:	201810	HlP:	Ing. Jiří Sobol	
Schválil:	Ing. Jiří Sobol	Zodp. projektant:	Ing. Jiří Sobol	
Ing. Jiří Sobol	info@forvia.cz	vypracoval:	Bc. Jan Černý	
Tech. kontrola:	Ing. Pavlína Nykodemová	vypracoval:	Bc. Jan Černý	
Ing. Pavlína Nykodemová	cerny@forvia.cz			
Objednatel:	Chrudimská 1, 538 07 Seč	Katastr:	Seč	
Akce:	Komunikace Seč - lokalita Pílský II.etapa		Kraj:	Pardubický
Objekt:	---		Datum:	02/2020
Příloha:	SITUACE		Stupeň:	DSP/PDPS
		Měřítko:	1:500	<b>C1.2</b>

výška 4-4,5 m  
mezideponie 1300m<sup>3</sup>